

Gleitringdichtung
Sliding ring gasket
Garniture d'étanchéité

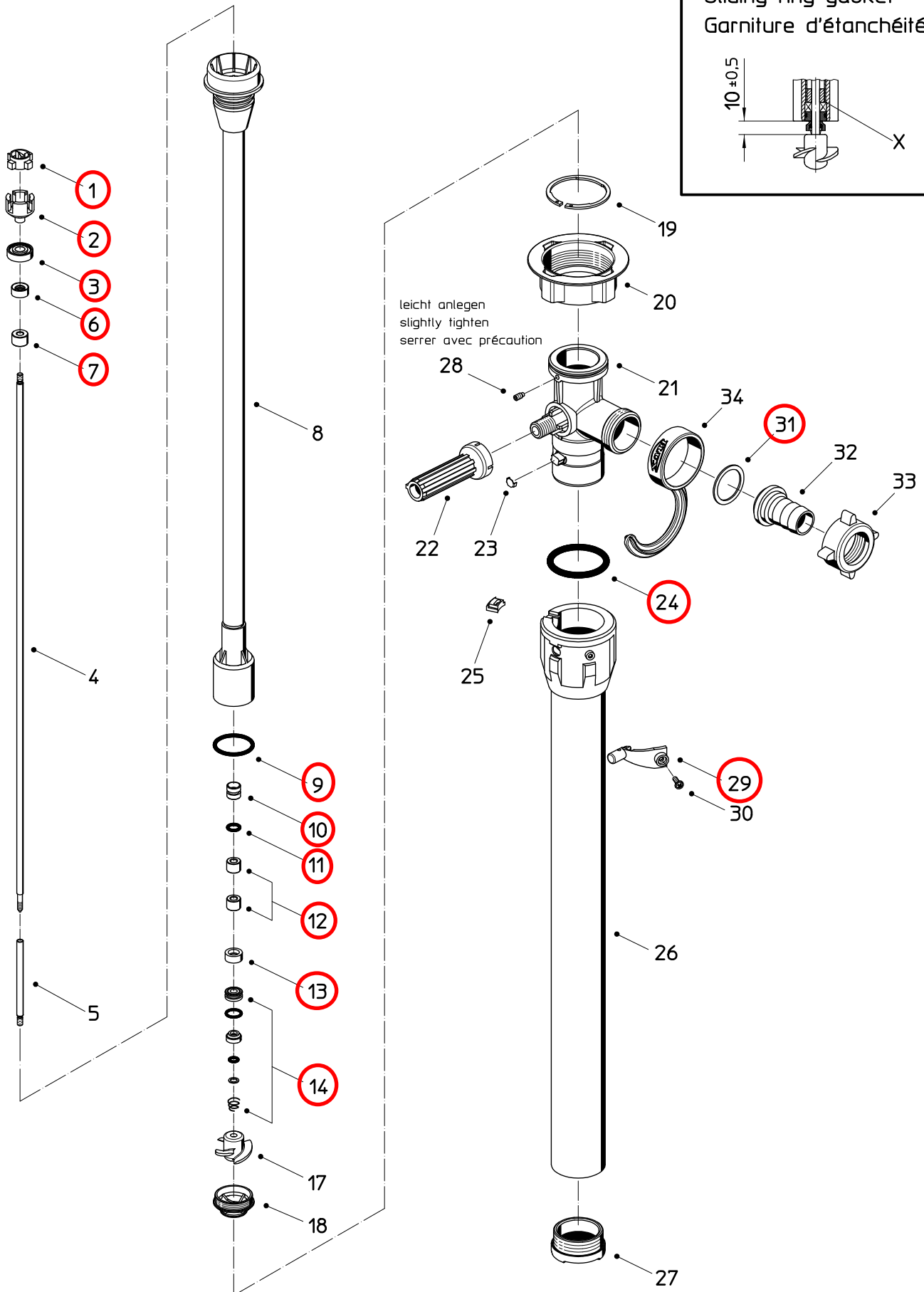

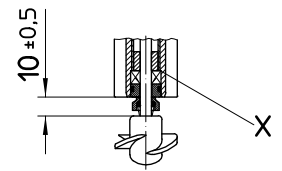

Ersatzteilliste
Spare parts list
Liste de pièces de rechange

F 425 PP-50/34

Pos. Nr.	Stück pro Gerät	Beschreibung	Bestell-Nr. Part No. Référence	Bestell-Nr. Part No. Référence	Description	Désignation
		Ausführung nach Ersatzteildarstellung Nr. 425 80 021 – 01/2012	Standard	HCL	Version according to exploded view No. 425 80 021 – 01/2012	Exécution suivant vue éclatée No. 425 80 021 – 01/2012
	1	Innenrohr kpl. (Pos. 1-18) Eintauchtiefe 700 mm Eintauchtiefe 1000 mm Eintauchtiefe 1200 mm	425 41 148 425 41 151 425 41 153	425 41 168 425 41 171 425 41 173	Inner tube cpl. (item 1-18) Immersion length 700 mm Immersion length 1000 mm Immersion length 1200 mm	Tube intérieur cpl. (rep. 1-18) Longueur 700 mm Longueur 1000 mm Longueur 1200 mm
	1	Außenrohr kpl. (Pos. 19-30) Eintauchtiefe 700 mm Eintauchtiefe 1000 mm Eintauchtiefe 1200 mm	425 41 008 425 41 011 425 41 013	425 41 008 425 41 011 425 41 013	Outer tube cpl. (item 19-30) Immersion length 700 mm Immersion length 1000 mm Immersion length 1200 mm	Tube extérieur cpl. (rep. 19-30) Longueur 700 mm Longueur 1000 mm Longueur 1200 mm
1	1	Kupplungskäfig kpl. (Pos. 1-3)	425 22 000	425 22 000	Coupling cage cpl. (item 1-3)	Cage d'accouplement cpl. (rep. 1-3)
		Kupplungsstern	410 14 028	410 14 028	Coupling star	Etoile d'accouplement
2	1	Kupplungskäfig	420 51 275	420 51 275	Coupling cage	Cage d'accouplement
3	1	Rillenkugellager	922 40 005	922 40 005	Grooved ball bearing	Roulement à billes
4	1	Obere Welle Eintauchtiefe 700 mm Eintauchtiefe 1000 mm Eintauchtiefe 1200 mm	430 41 308 430 41 311 430 41 313	430 41 308 430 41 311 430 41 313	Upper shaft Immersion length 700 mm Immersion length 1000 mm Immersion length 1200 mm	Arbre supérieur Longueur 700 mm Longueur 1000 mm Longueur 1200 mm
5	1	Untere Welle	430 41 331	430 41 331	Lower shaft	Arbre inférieur
6	1	Wellendichtring (NBR)	925 10 001	925 10 001	Shaft seal (NBR)	Joint à lèvres (NBR)
7	1	Gleitlager	920 51 013	920 51 013	Slide bearing	Palier glissant
8	1	Innenrohr mit Pos. 10 und 12 Eintauchtiefe 700 mm Eintauchtiefe 1000 mm Eintauchtiefe 1200 mm	425 41 928 425 41 931 425 41 933	425 41 928 425 41 931 425 41 933	Inner tube c/w item 10 and 12 Immersion length 700 mm Immersion length 1000 mm Immersion length 1200 mm	Tube intérieur avec rep. 10 et 12 Longueur 700 mm Longueur 1000 mm Longueur 1200 mm
9	1	O-Ring Ø 32 x 3 (FKM)	925 65 003	925 65 003	O-ring Ø 32 x 3 (FKM)	Joint torique Ø 32 x 3 (FKM)
10	3	Stützlager mit Pos. 11 Eintauchtiefe 700 mm Eintauchtiefe 1000 mm Eintauchtiefe 1200 mm	920 51 010	920 51 010	Support bearing c/w item 11 Immersion length 700 mm Immersion length 1000 mm Immersion length 1200 mm	Palier de support avec rep. 11 Longueur 700 mm Longueur 1000 mm Longueur 1200 mm
11		O-Ring Ø 9 x 2,25 (NBR)	925 13 004	925 13 004	O-ring Ø 9 x 2,25 (NBR)	Joint torique Ø 9 x 2,25 (NBR)
12	2	Gleitlager	920 51 014	920 51 014	Slide bearing	Palier glissant
13	1	Wellendichtring (FKM)	925 11 001	925 11 001	Shaft seal (FKM)	Joint à lèvres (FKM) Garniture
14	1	Gleitringdichtung (FKM)	958 25 055	958 25 067	Sliding ring gasket (FKM)	d'étanchéité (FKM) Rondelle
X	nach	Ausgleichsscheibe Ø 6,5 x Ø 15,5 x 0,5	908 06 011	908 06 011	Compensation washer Ø 6,5 x Ø 15,5 x 0,5	compensatrice Ø 6,5 x Ø 15,5 x 0,5
X	Bedarf	Ausgleichsscheibe Ø 6,5 x Ø 15,5 x 1	908 06 012	908 06 012	Compensation washer Ø 6,5 x Ø 15,5 x 1	Rondelle compensatrice Ø 6,5 x Ø 15,5 x 1
17	1	Rotor	420 24 297	420 24 297	Impeller	Turbine
18	1	Einschraubventil	425 21 155	425 21 155	Flowback stop valve	Clapet de retenue
	1	Überwurfmutter mit Sicherungsring (Pos. 19 und 20) * Sicherungsring Überwurfmutter	907 90 003 918 80 002 907 90 070	907 90 003 918 80 002 907 90 070	Union nut c/w circlip (item 19 and 20)* Circlip Union nut	Ecrou de liaison cpl. avec circlip (rep. 19 et 20)* Circlip Ecrou de liaison
19	1	T-Stück mit Pos. 23	425 41 020	425 41 020	T-piece with item 23	Pièce en T avec rep. 23
22	1	Handgriff mit Werkzeug	425 41 254	425 41 254	Handle with tool Protection	Poignée avec outil
23	1	Schutzblech für T-Stück	425 41 253	425 41 253	sheet for T-piece	Tôle de protection pour pièce en T
24	1	O-Ring Ø 47 x 5,3 (FKM)	925 75 007	925 75 007	O-ring Ø 47 x 5,3 (FKM)	Joint torique Ø 47 x 5,3 (FKM)
25	1	Nutsicherung	425 41 252	425 41 252	Groove lock	Rondelle d'arrêt
26	1	Außenrohr mit Pos. 24, 25, 27, 29 und 30 Eintauchtiefe 700 mm Eintauchtiefe 1000 mm Eintauchtiefe 1200 mm	425 41 028 425 41 031 425 41 033	425 41 028 425 41 031 425 41 033	Outer tube with items 24, 25, 27, 29 and 30 Immersion length 700 mm Immersion length 1000 mm Immersion length 1200 mm	Tube extérieur avec rep. 24, 25, 27, 29 et 30 Longueur 700 mm Longueur 1000 mm Longueur 1200 mm
27	1	Fußstück	425 61 256	425 61 256	Foot piece	Pièce embase
28	1	Gewindestift	900 77 010	900 77 010	Threaded pin	Goupille fileté
29	1	Sicherungsfeder	425 41 255	425 41 255	Safety catch	Clavette
30	1	Linsenschraube	902 55 004	902 55 004	Oval head screw	Vis à tête bombée
34	1	FLUX-Clip Lebensmittel-Schmierfett / kg (für Wellendichtringe und Überwurfmutter)	001 10 424 952 00 012	001 10 424 952 00 012	FLUX-Clip Food grade grease / kg (for shaft seals and inner tube)	FLUX-Clip Graisse spéciale alimentaire / kg (pour joint à lèvres et tube intérieur)
		Überwurfmutter zusammen mit Sicherungsring wird nur bei Pumpen benötigt, die vor 01/2007 ausgeliefert worden sind!			* Union nut c/w circlip only required for pumps supplied before 01/2007	* L'écrou de liaison cpl. avec circlip seulement pour des pompes livrées avant 01/2007.

Achtung! Immer vollständige Bestellbezeichnung, Bestellnummer und Stückzahl der gewünschten Teile angeben.

Attention! Please always give full description, part-no. and quantity of parts required.

Attention: Veuillez toujours indiquer la désignation cpl., la référence et la quantité des pièces.



Ersatzteilliste
Spare parts list
Liste de pièces de rechange

F 425 PP-50/34

Pos. Nr.	Stück pro Gerät	Beschreibung	Bestell-Nr. Part No. Référence	Bestell-Nr. Part No. Référence	Description	Désignation
		Ausführung nach Ersatzteildarstellung Nr. 425 80 021 – 01/2012	Standard	HCL	Version according to exploded view No. 425 80 021 – 01/2012	Exécution suivant vue éclatée No. 425 80 021 – 01/2012
		Zubehör:			Accessories:	Accessoires:
31	1	Schlauchanschluss DN 19 (Pos 31-33)	959 04 053	959 04 053	Hose connection cpl. DN 19 (item 31-33)	Raccord pour flexible DN 19 (rep. 31-33)
32	1	Flachdichtung	925 64 002	925 64 002	Flat seal	Joint plat
33	1	Schlauchstecker DN 19	959 05 067	959 05 067	Hose connector DN 19	Embout cannelé DN 19
		Knebelüberwurfmutter G 1 1/4	907 90 024	907 90 024	Nut for hose connector G 1 1/4	Ecrou-raccord G 1 1/4
		<i>wahlweise</i>			<i>optional</i>	<i>facultatif</i>
		Schlauchanschluss DN 25 (Pos. 31-33)	959 04 052	959 04 052	Hose connection cpl. DN 25 (item 31-33)	Raccord pour flexible DN 25 (rep. 31-33)
31	1	Flachdichtung	925 64 002	925 64 002	Flat seal	Joint plat
32	1	Schlauchstecker DN 25	959 05 066	959 05 066	Hose connector DN 25	Embout cannelé DN 25
33	1	Knebelüberwurfmutter G 1 1/4	907 90 024	907 90 024	Nut for hose connector G 1 1/4	Ecrou-raccord G 1 1/4
		<i>wahlweise</i>			<i>optional</i>	<i>facultatif</i>
		Schlauchanschluss DN 32 (Pos. 31-33)	959 04 054	959 04 054	Hose connection cpl. DN 32 (item 31-33)	Raccord pour flexible DN 32 (rep. 31-33)
31	1	Flachdichtung	925 64 002	925 64 002	Flat seal	Joint plat
32	1	Schlauchstecker DN 32	959 05 082	959 05 082	Hose connector DN 32	Embout cannelé DN 32
33	1	Knebelüberwurfmutter G 1 1/4	907 90 024	907 90 024	Nut for hose connector G 1 1/4	Ecrou-raccord G 1 1/4

Achtung! Immer vollständige Bestellbezeichnung, Bestellnummer und Stückzahl der gewünschten Teile angeben.

Attention! Please always give full description, part-no. and quantity of parts required.

Attention: Veuillez toujours indiquer la désignation cpl., la référence et la quantité des pièces.